



DOSSIER INFO

Renault KANGOO Z.E.



Cher utilisateur,

Merci d'avoir choisi notre service de voitures partagées. Dans ce dossier d'informations, nous vous fournissons un aperçu complet de toutes les étapes et des directives pratiques qui sont utiles lors de l'utilisation de nos voitures partagées.

Table des matières

◆ Connexion et menu principal	3
◆ Réserver une voiture partagée	4
◆ Modifier la réservation.....	8
◆ Débuter la réservation	9
◆ Débrancher le cordon de charge	13
◆ Conduite électrique	14
◆ Quelle distance puis-je parcourir ?	15
◆ Prolonger la réservation.....	16
◆ Recharger Renault Kangoo Z.E.....	17
◆ Terminer la réservation	18
◆ Tarifs	20
◆ Garantie de paiement	21
◆ Les paramètres temporels	22
◆ Masses et dimensions	23
◆ Accident	24
◆ Service de dépannage	25
◆ Contacter le helpdesk.....	26

Connexion et menu principal

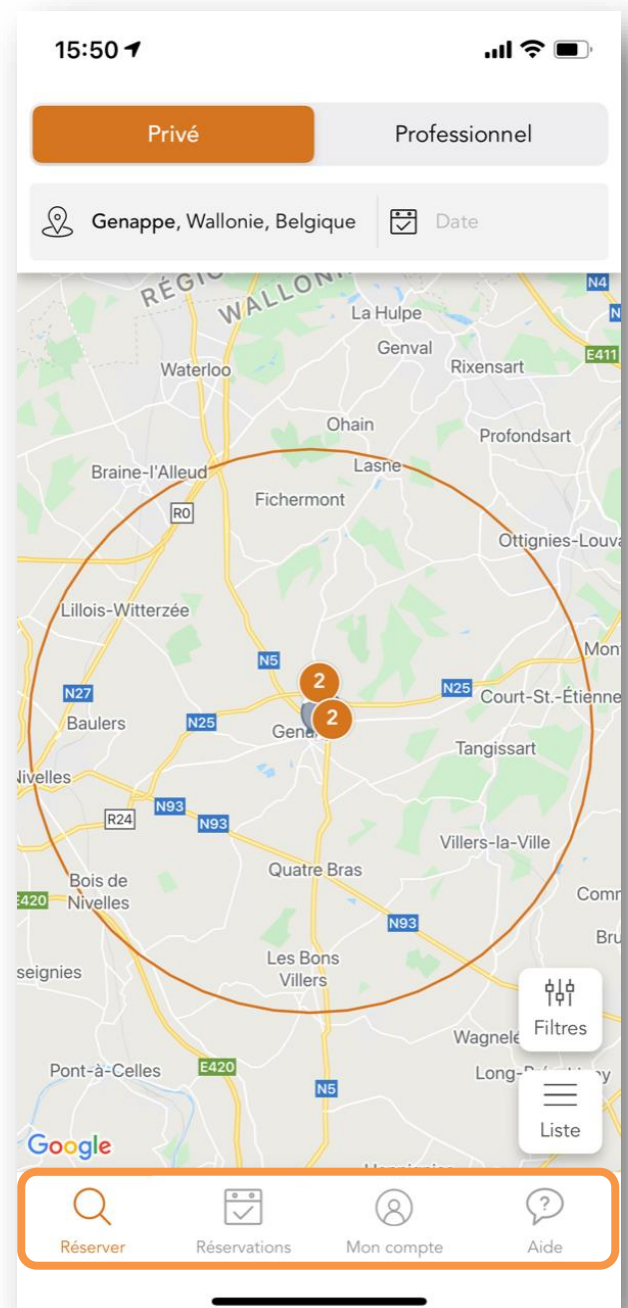
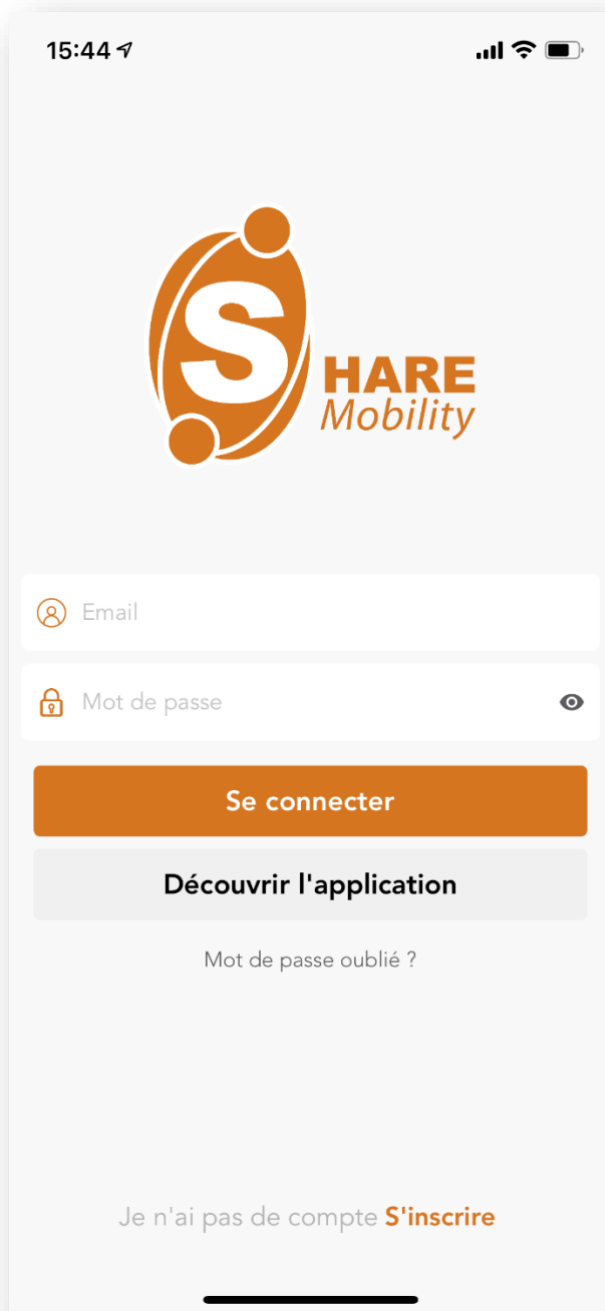

MENU PRINCIPAL



Réserver une voiture partagée

Vous souhaitez réserver l'une de nos voitures partagées ? Alors, suivez les étapes ci-dessous.

1. Lors de la planification du trajet, vous sélectionnez le **type d'utilisation**, le **lieu** et l'**heure**.

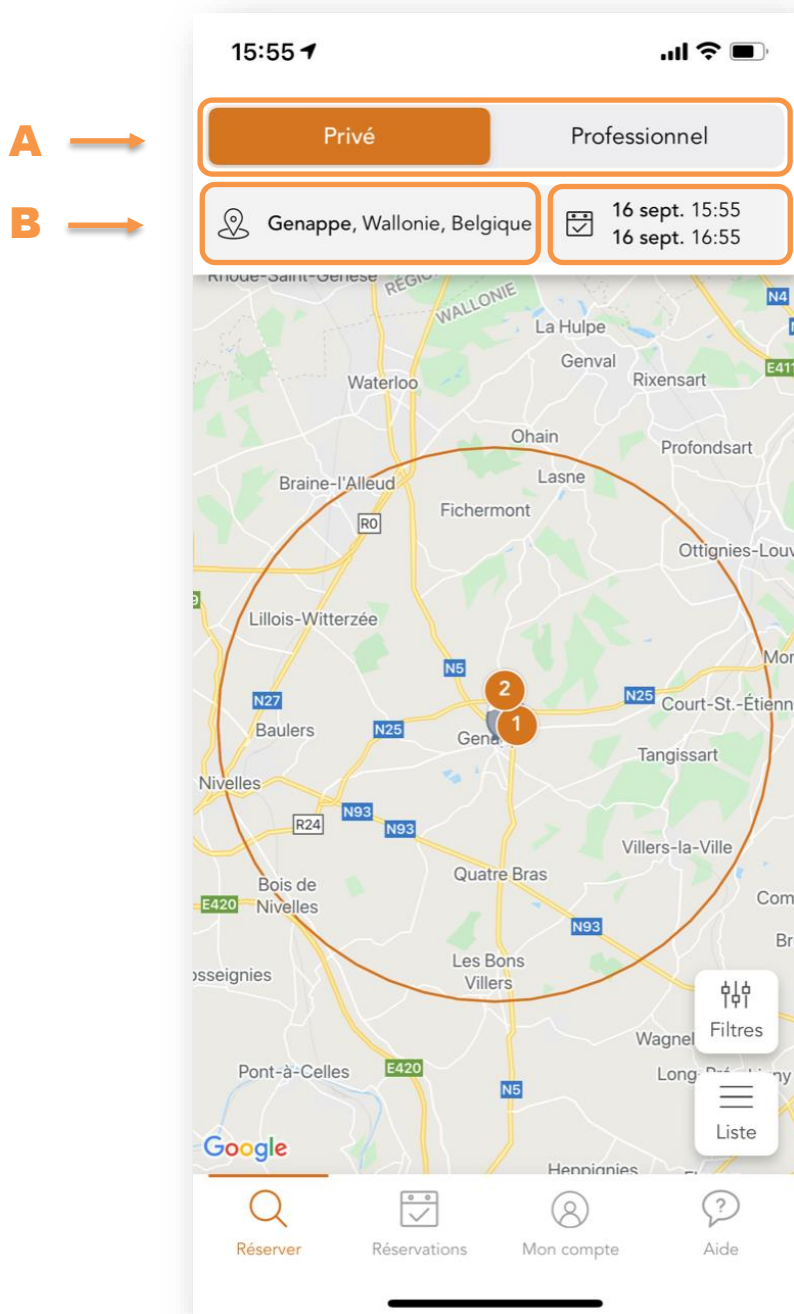

- Choix du type d'utilisation **(A)**
Privé : pour un usage personnel
Entreprises : si vous pouvez bénéficier de dispositions contractuelles pour les employés de communes et entreprises
- Sélection de **l'emplacement** à partir duquel un véhicule doit partir. **(B)**
- Choix de la **période** d'utilisation du véhicule **(C)** : Date et heure de **départ** et d'**arrivée** prévues

2. Choisissez votre **véhicule** dans la liste proposée.

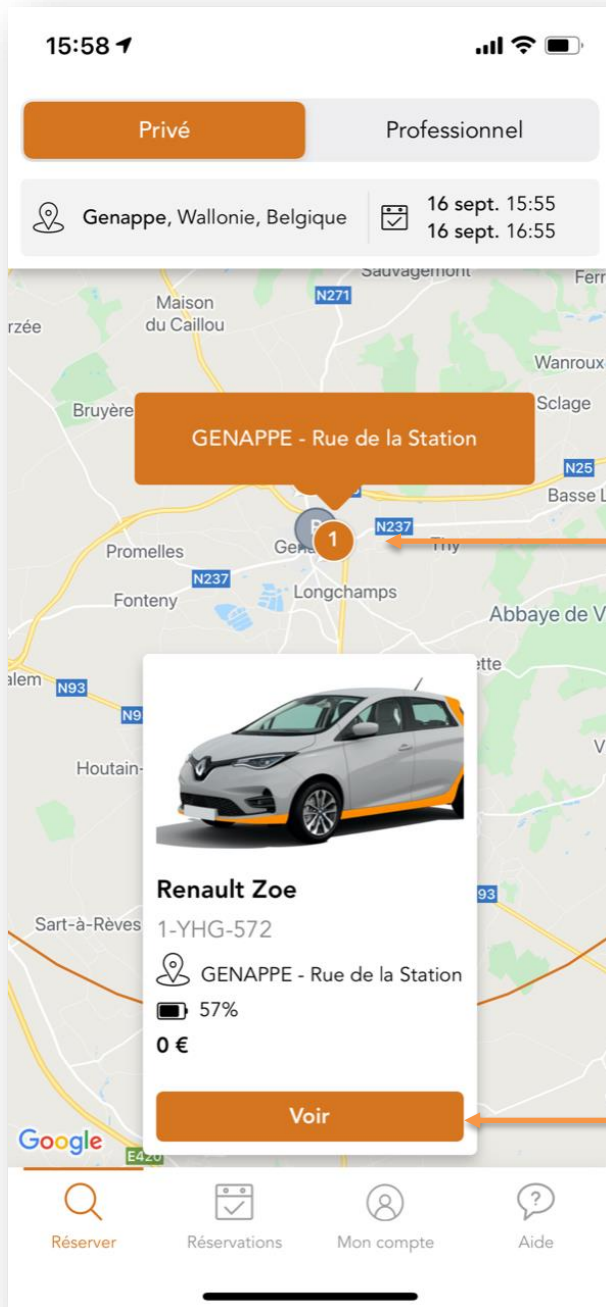

Au moment de faire votre choix, prêtez une attention particulière au type de véhicule et à l'emplacement. Le prix affiché dépend de la durée d'utilisation choisie, mais ne tient pas encore compte du kilométrage (voir chapitre "Tarifs").

Veillez choisir parmi les **véhicules** et **emplacements disponibles (D) + (E)**

D

Les emplacements marqués d'une boule grise ne contiennent aucun véhicule disponible pendant la période sélectionnée.

E

3. Visualisez les détails du **véhicule** et de la **réservation** et appuyez sur « **Réserver** ».

15:58

×

Renault Zoe
1-YHG-572
57%

GENAPPE - Rue de la Station
., 1472 Genappe

Tarification
Prix estimé 0 €

Détails du trajet
Demain à 15:55
., 1472 Genappe
Demain à 16:55
., 1472 Genappe

Spécifications
Type de carburant Électrique
Transmission Automatique
Sièges 5

Réserver

Défilement

15:58

×

Tarification
Prix estimé 0 €

Détails du trajet
Demain à 15:55
., 1472 Genappe
Demain à 16:55
., 1472 Genappe

Spécifications
Type de carburant Électrique
Transmission Automatique
Sièges 5
Portes 5
Couleur Gris

Options
Bluetooth ✓
GPS ✓
Siège rabattable ✓
Climatisation ✓

Réserver

Notes :

- Une heure avant votre réservation, un montant de 100 € + le coût estimé de la réservation est réservé sur votre carte de crédit. Veuillez vous assurer que vous disposez de **fonds suffisants** sur votre carte de crédit.
- Si le solde est trop faible, la réservation sera **automatiquement annulée**. Dans ce cas, veuillez vérifier le solde de votre carte de crédit et effectuer une nouvelle réservation.

4. Acceptez les **conditions générales** et confirmez la réservation

16:00

✕ **Confirmer et payer**

 Renault Zoe
Demain à 15:55 → Demain à 16:55

Tarification

Prix estimé 0 €

J'ai un code promo **Appliquer**

Modalités de règlement

Une empreinte bancaire de 100 € sera réalisée sur votre carte.

Conditions générales d'utilisation

En cliquant sur "Confirmer la réservation", vous déclarez sur l'honneur accepter les conditions générales d'utilisation du service et être actuellement titulaire d'un permis de conduire valide si vous utilisez le service d'auto-partage.

Confirmer et payer 0 €

16:03



Félicitations, votre réservation est effectuée !

Merci d'avoir réservé sur notre service !

Mes réservations

Faire une nouvelle réservation

Ajouter au calendrier

Notes :

- Avant de confirmer la réservation, vous devez accepter les **conditions générales (G)**.
- Si vous disposez d'un **code promo**, vous pouvez le saisir à cet endroit **(F)**.

Modifier la réservation

Appuyez sur le bouton "**Mes Réservations**" dans le menu principal en bas de l'écran et sélectionnez la réservation que vous souhaitez modifier dans la liste affichée. Les changements exacts qui peuvent être apportés à la réservation dépendent du temps restant avant le début de la réservation :

La réservation peut être **annulée** jusqu'au départ. Si l'annulation est faite moins de 6 heures avant le début prévu de la réservation, des frais d'annulation peuvent être facturés.

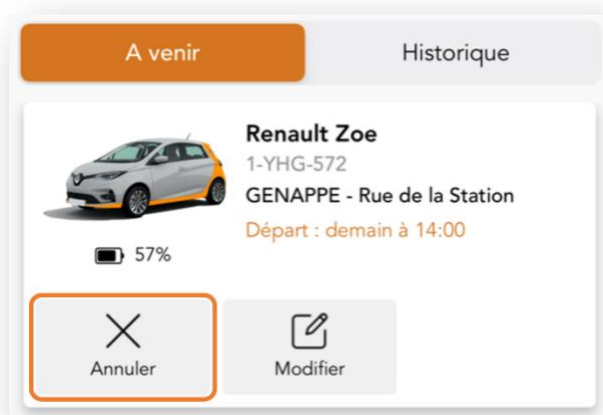

La réservation peut être **modifiée** jusqu'à 10 minutes avant le départ.



Débuter la réservation

Le bouton "**Débuter**" apparaîtra une minute avant l'heure de début de la réservation. Assurez-vous que votre smartphone est connecté à **Internet** et appuyez sur le bouton pour lancer la réservation. Le statut de la réservation passe à "En cours" et le bouton "Ouvrir" apparaît en bas de l'écran. Si vous ne trouvez pas la voiture partagée, trouvez son emplacement en utilisant le bouton "**Localiser**" (I) qui apparaît dès que l'heure de votre réservation est arrivée.

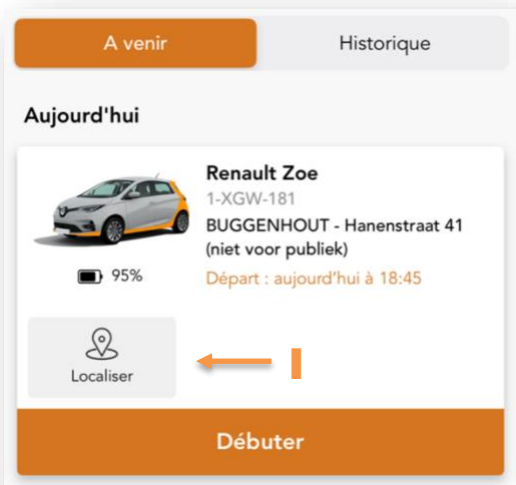
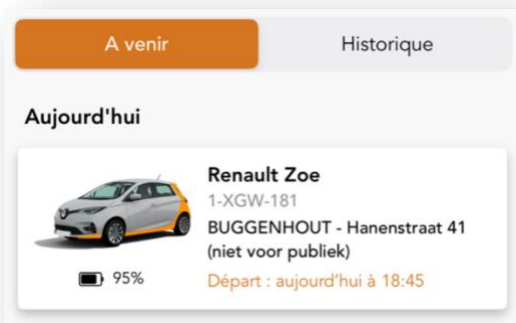

Avant de pouvoir déverrouiller les portes, assurez-vous que la connexion **Bluetooth** de votre smartphone est active et que vous vous trouvez à moins de **5 mètres** de la voiture. Appuyez ensuite sur le bouton "**Ouvrir**" en bas de l'écran. Après avoir déverrouillé les portes, vous avez accès au véhicule, mais vous ne pouvez pas encore activer le moteur. Il restera verrouillé jusqu'à ce que les 3 étapes de contrôle aient été effectuées, guidées par l'application.

1. Évaluez la **propreté** de la voiture partagée

Veillez indiquer par un nombre d'étoiles votre degré de satisfaction concernant la propreté de la voiture partagée, tant à l'intérieur qu'à l'extérieur. N'hésitez pas à écrire un commentaire si ça peut nous aider à juger l'urgence d'un éventuel nettoyage. Appuyez ensuite sur le bouton "**Continuer**".

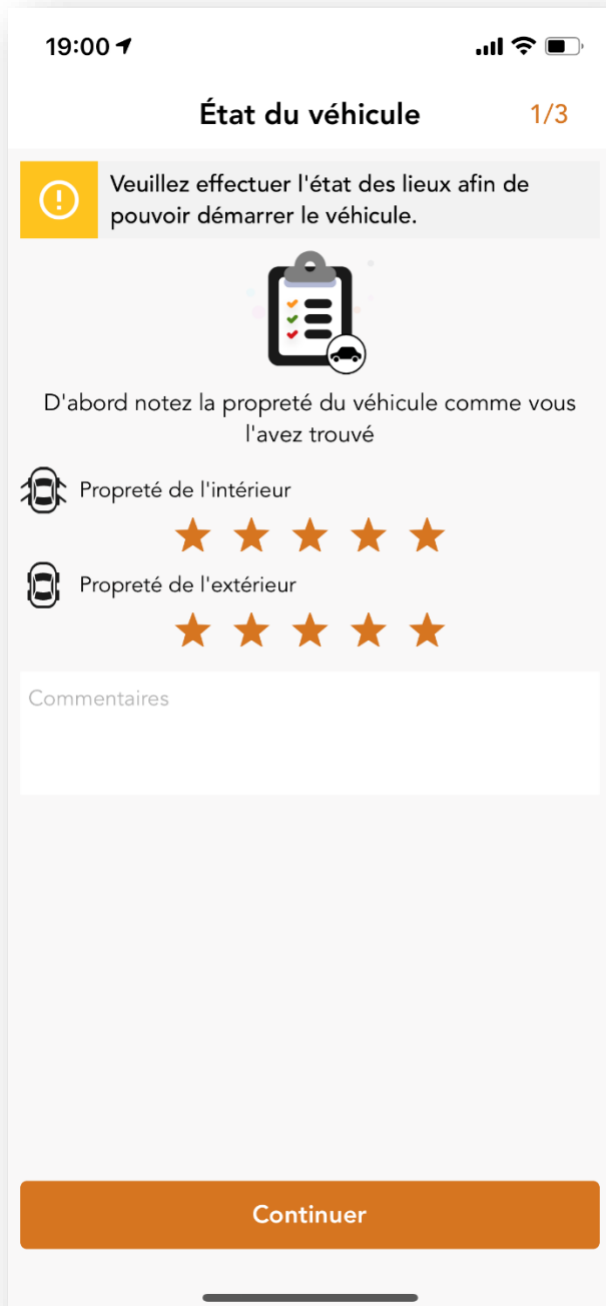

The screenshot shows a mobile application interface for evaluating a shared vehicle. At the top, the time is 19:00 and the status bar shows signal, Wi-Fi, and battery. The title is "État du véhicule" with a progress indicator "1/3". A yellow warning box contains an exclamation mark icon and the text: "Veillez effectuer l'état des lieux afin de pouvoir démarrer le véhicule." Below this is a clipboard icon with a car. The instruction reads: "D'abord notez la propreté du véhicule comme vous l'avez trouvé". There are two rating sections: "Propreté de l'intérieur" and "Propreté de l'extérieur", each with five orange stars. A "Commentaires" text input field is below. At the bottom is an orange "Continuer" button.

Nos véhicules sont de toute façon nettoyés régulièrement. Cependant, dès que quelqu'un indique à l'aide des étoiles que la voiture partagée a besoin d'un nouveau nettoyage rapide, nous recevons une notification automatique et immédiate.

2. Évaluez l'état de la voiture partagée. Suivez les étapes de l'application.

Au cours de cette étape, vous enregistrez l'état général du véhicule en prenant une photo de chaque côté. Cela vous évite souvent d'être tenu responsable à tort de dégâts qui ne se sont pas produits pendant votre réservation. Par conséquent, suivez attentivement les directives de l'application.

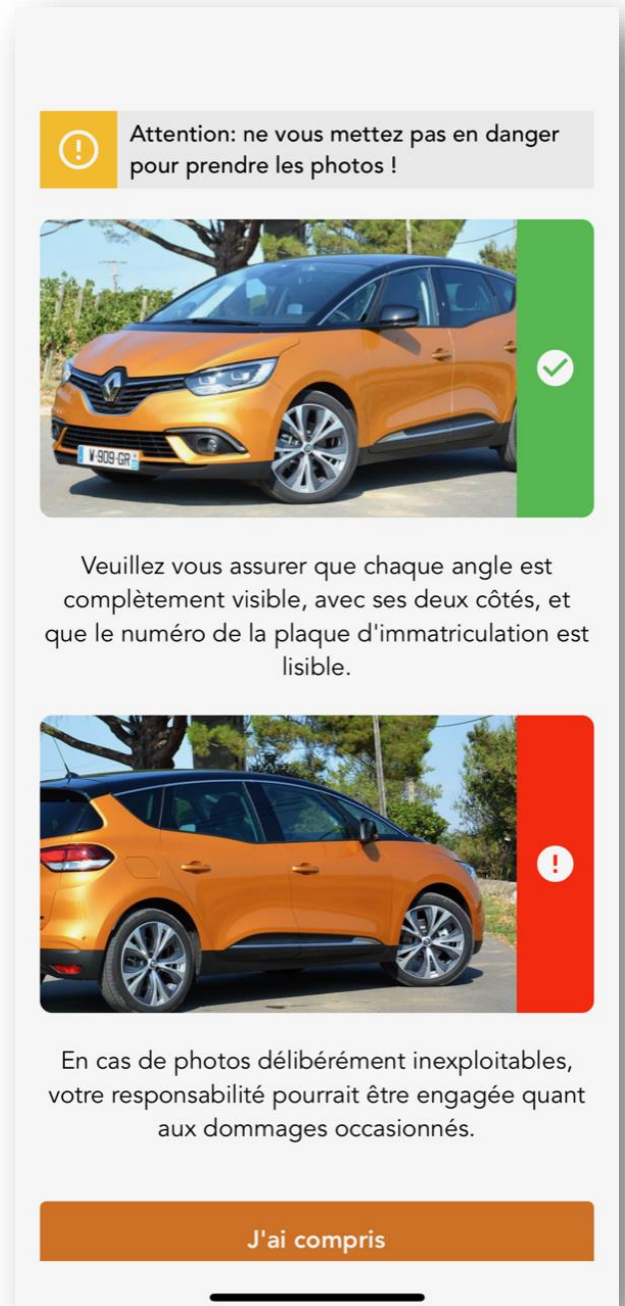
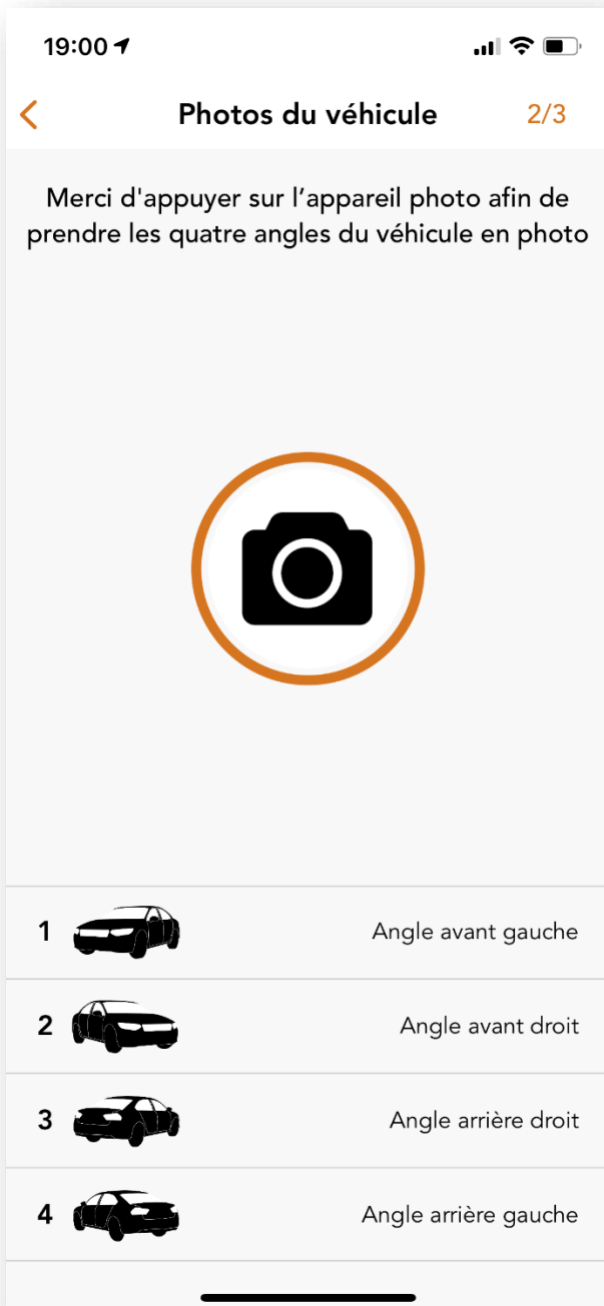

Notes :

- Veillez à ce que la plaque d'immatriculation et un flanc du véhicule soient visibles sur chaque photo.
- Faites attention à la circulation pendant que vous prenez les photos !

3. Signalez tout **dégât** à la voiture partagée.

Si des dégâts au véhicule ont déjà été signalés, ils seront indiqués dans l'aperçu ci-dessous. Si vous trouvez un nouveau dégât, il est important de le signaler dans l'application et de le décrire à l'aide du bouton "**Déclarer un nouveau dommage**". L'application vous invite ensuite à préciser la zone et le type de dégât à l'aide de listes déroulantes, complétées par une photo claire.

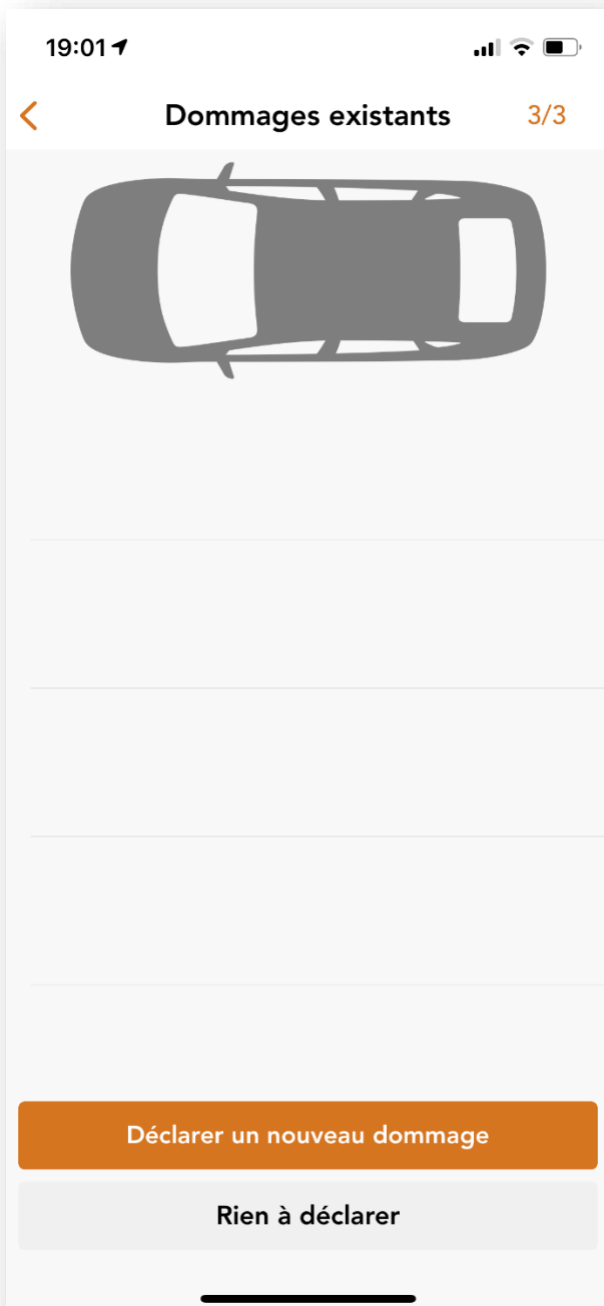

Votre voiture partagée est alors prête à être utilisée. La clé (ou carte de démarrage) et la carte de recharge (ou carte de carburant) se trouvent dans un support spécial monté dans la boîte à gants.

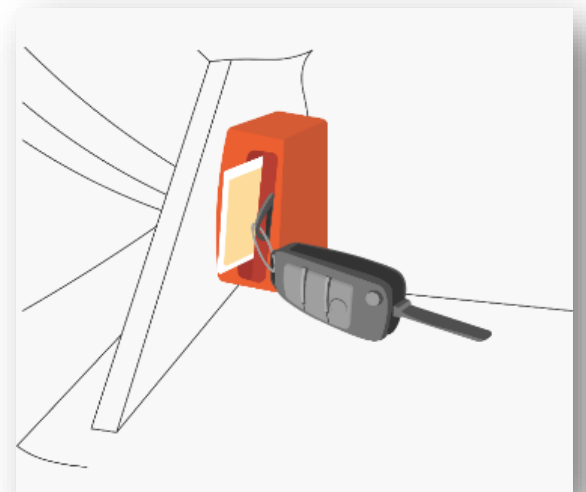
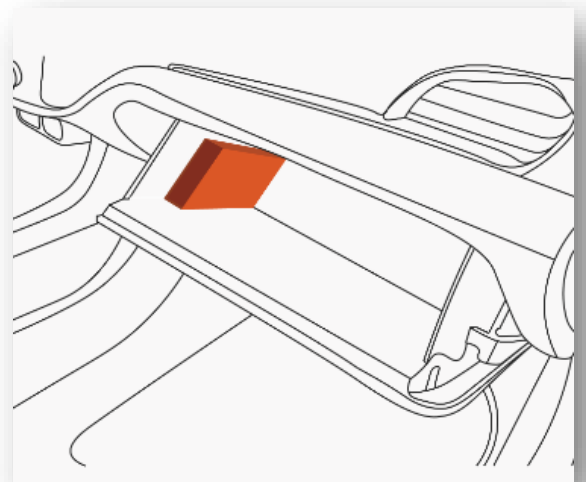

Vous pouvez ensuite ranger votre smartphone. Vous pouvez verrouiller et déverrouiller les portes de votre voiture partagée avec la clé (ou la carte de démarrage).

Débrancher le cordon de charge

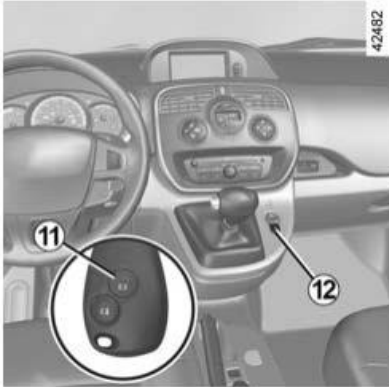

Appuyez sur le bouton de la clé de la voiture avec la télécommande **(11)** ou sur le bouton poussoir **(12)** pour débrancher le cordon de charge de la voiture.

Vous avez environ 30 secondes pour débrancher le cordon de charge avant que la prise ne se verrouille à nouveau.

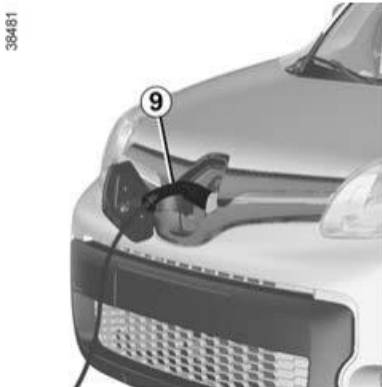

Débranchez le cordon de charge de la voiture.

Fermez le clapet intérieur **(7)** et fermez la trappe de charge **(6)**.

Après quelques secondes, la prise côté borne de recharge se déverrouille également automatiquement.

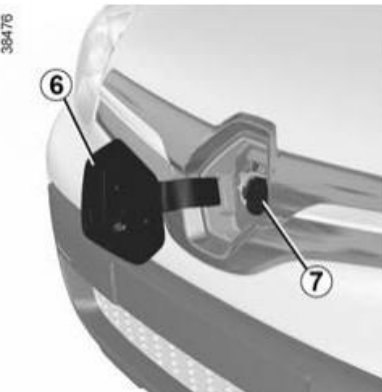

Débranchez le cordon de charge de la borne de charge et rangez-le **dans le coffre**.

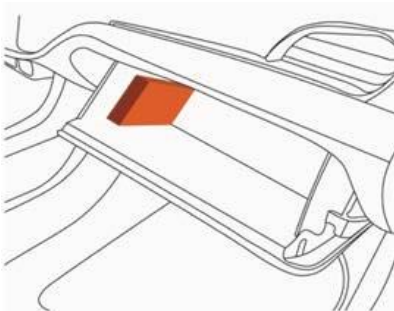

Remarques :

Si la borne de charge reste verrouillée après avoir débranché le cordon de charge côté voiture, sortez la carte de charge de la boîte à gants et maintenez-la contre l'emplacement prévu sur la borne de charge jusqu'à ce que vous entendiez un "bip".

Conduite électrique



Utiliser le levier de vitesse

L'affichage (1) du tableau de bord vous informe de la position (2) du levier de vitesses.

- P : parking
- R : marche arrière
- N : neutre
- D : marche avant

Activation du moteur

Avant d'activer le moteur, placez le levier de vitesses (3) en **position P** uniquement.

Mettez votre pied sur la pédale de frein. Tournez la clé jusqu'à la dernière position et relâchez-la. Le témoin 'GO' peut clignoter sur le tableau de bord en combinaison avec un signal sonore. Dès que le voyant "GO" reste allumé et que le signal sonore s'arrête, la voiture est prête à rouler.

Maintenez votre pied sur la pédale de frein (le voyant de l'écran s'éteint), appuyez sur le bouton de déverrouillage (4) et déplacez le levier (3) en position D ou R.



**Ne pas utiliser
le pied gauche
en conduite
électrique.**

Arrêt du moteur

Le véhicule étant à l'arrêt, serrez le frein de parking et placez le levier de vitesses (3) en position P. Tournez la clé vers vous. Le témoin lumineux "GO" s'éteint.

Quelle distance puis-je parcourir?

Qu'est-ce que l'autonomie ?

L'autonomie d'un véhicule électrique est la distance que vous pouvez parcourir avec la capacité actuelle de la batterie sans la recharger. Il s'agit d'une valeur calculée, basée sur la consommation moyenne de la voiture.

Quelle est mon autonomie avec la Renault KANGOO Z.E. ?

La batterie vous permet de parcourir jusqu'à 200 km. Votre distance de conduite réelle dépend de :

- la vitesse (petites routes vs autoroute)
- votre style de conduite (économique ou sportif)
- Les conditions climatiques (été vs. hiver)

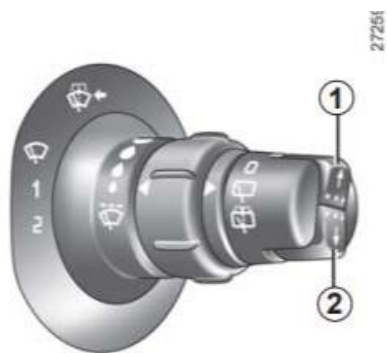

Où puis-je trouver mon autonomie ?

Sur l'ordinateur de bord **(A)**, vous pouvez voir l'autonomie. Appuyez sur la touche **1** ou la touche **2** (voir figure) en succession rapide et l'information apparaîtra.

Les détails suivants du trajet apparaissent :

- la consommation moyenne depuis la dernière mise à zéro
- la consommation moyenne d'énergie
- la consommation réelle d'énergie
- la consommation totale d'énergie depuis la mise en service de la voiture
- l'autonomie de conduite avec l'énergie restante
- distance parcourue
- vitesse moyenne

Prolonger la réservation

Vous ne pouvez pas arriver à l'heure à votre emplacement ? Alors, renouvelez immédiatement votre réservation via l'application SHARE Mobility. De cette façon, vous évitez les suppléments pour les retours tardifs.



Pour ce faire, utilisez le bouton "**Prolonger**" en bas de l'écran de votre réservation.

Remarques :

Si le renouvellement via l'application n'est plus possible, veuillez contacter notre helpdesk (voir au dos de ce dossier d'information).

Recharger Renault KANGOO Z.E.

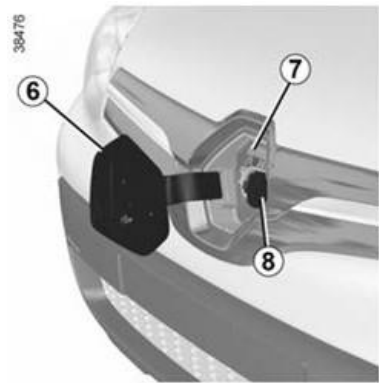
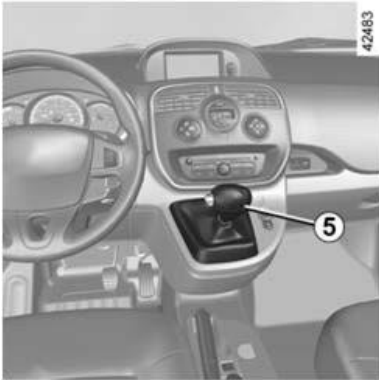

Voiture à l'arrêt, contact coupé :

Coupez le contact, mettez le levier de vitesse (5) en position P et assurez-vous que les portes sont déverrouillées. Prenez le cordon de charge dans le coffre de la voiture. Connectez l'extrémité du cordon à la borne de charge. Ouvrez la trapp de charge (6) et le clapet intérieur (8). Connectez le cordon à la voiture. Vérifiez que le cordon de charge est bien enclenché.

Sortez la carte de recharge de son support dans la boîte à gants et maintenez-la contre l'emplacement prévu (3) sur la borne de charge jusqu'à ce que vous entendiez un bip.

Le témoin lumineux Z.E. (7) s'allume en bleu puis clignote très rapidement. Lorsque les feux de détresse clignotent 5 fois, la charge commence. Un message sur le tableau de bord indique le temps restant et le témoin Z.E. (7) clignote lentement.

Remarques :

Si le voyant Z.E. (7) ne clignote toujours pas lentement en bleu après une dizaine de secondes, retirez à nouveau le cordon de la borne de charge. Maintenez ensuite la carte de recharge contre l'emplacement prévu à cet effet (3) sur la borne de charge jusqu'à ce que vous entendiez un 'bip'. Puis rebranchez le cordon à la borne de charge.

Si après une dizaine de secondes, le voyant Z.E. (7) ne clignote toujours pas en bleu foncé, contactez notre service d'assistance (voir au dos de ce dossier d'information).

Terminer la réservation

Pour mettre fin à la réservation, vous devez garer le véhicule sur son emplacement d'origine. Tout d'abord, connectez le véhicule à la borne de charge. Pour plus d'informations, voir le chapitre "Recharger Renault KANGOO Z.E.".



Dès que le véhicule est en charge, réinsérez la carte de recharge dans le module situé dans la boîte à gants. Remettez également la clé/carte de démarrage à sa place en glissant le porte-clés (= porte clé avec cercle blanc, accroché à la clé/carte de démarrage) dans la fente large de ce module.

Pour terminer la réservation dans l'application SHARE Mobility, appuyez sur le bouton "**Verrouiller et terminer**" en bas de l'écran.

Comme au début de la réservation, à la fin de la réservation, vous devez évaluer la propreté de la voiture partagée, enregistrer l'état du véhicule avec des photos et signaler tout dégât. La description exacte de ces étapes se trouve dans le chapitre "Débuter la réservation".

Une fois l'état du véhicule enregistré, l'application SHARE Mobility affiche une liste de contrôle des paramètres que le système vérifie lui-même dans la voiture partagée. Pour terminer la réservation, il est important qu'aucun des éléments ne soit encore en rouge. Les paramètres suivants sont vérifiés :

- Le moteur est arrêté.
- Le porte-clés se trouve dans le module de la boîte à gants.
- La carte de recharge/carte de carburant se trouve dans le module de la boîte à gants.
- Les portes et les fenêtres sont fermées.
- Le cordon de charge est connecté.

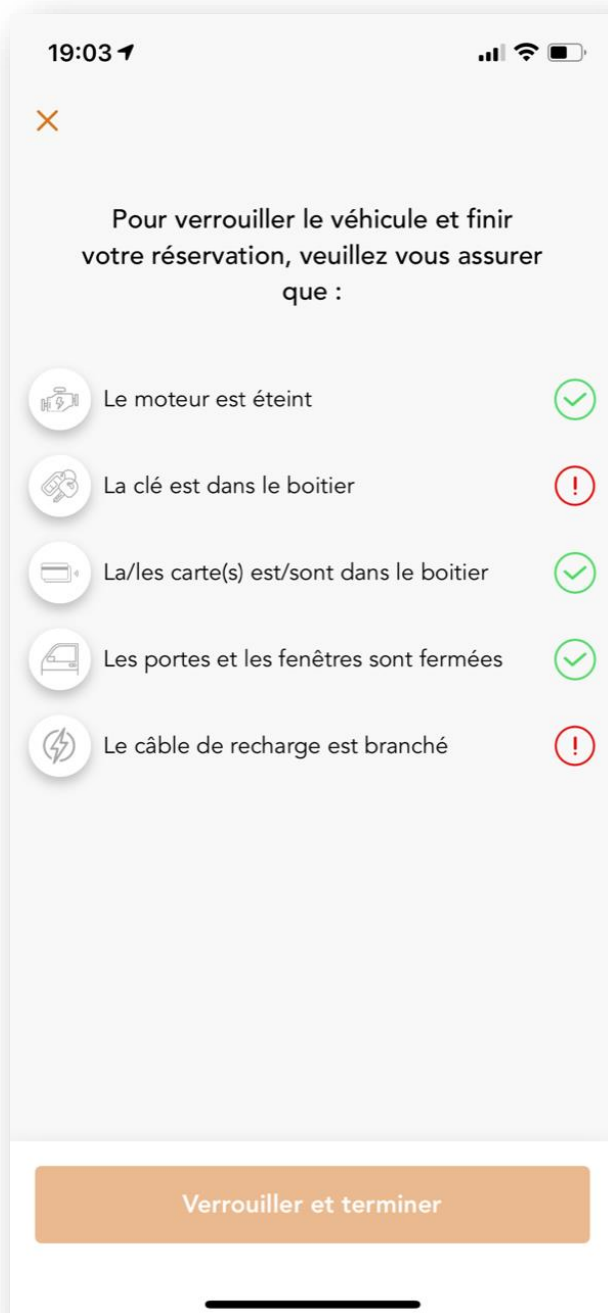

Tarifs

Nous n'avons **pas de frais d'inscription** ni **de frais d'abonnement**. On ne paie que ce que l'on utilise. Nos tarifs d'utilisation dépendent du modèle. Vous trouverez ci-dessous une sélection de notre gamme :



Renault TWINGO ZE

4 € par heure + 0,27 € par km

29 € par 12 heures (par 24 heures en tarif PLUS) + 0,27 € par km



Renault ZOE

4 € par heure + 0,27 € par km

29 € par 12 heures (par 24 heures en tarif PLUS) + 0,27 € par km



Renault CLIO E-Tech

4 € par heure + 0,30 € par km

29 € par 12 heures (par 24 heures en tarif PLUS) + 0,30 € par km



Renault KANGOO Z.E.

4 € par heure + 0,27 € par km

29 € par 12 heures (par 24 heures en tarif PLUS) + 0,27 € par km

Vous payez toujours la première heure dans son intégralité. Après cela, nous facturons par quart d'heure entamé. En outre, l'application choisira automatiquement le tarif le plus avantageux.

Le tarif "PLUS" est destiné aux utilisateurs qui utilisent nos véhicules régulièrement et pour de courtes périodes, en respectant tous les autres utilisateurs de l'autopartage par une attention particulière au planning, à la propreté du véhicule et à l'état de charge de la batterie. Merci de consulter nos conditions d'utilisation et les plans tarifaires pour connaître les critères d'accès.

Garantie de paiement



Pour chaque réservation, à titre de garantie de paiement, 100 € seront temporairement bloqués sur votre carte de crédit + le montant estimé de la location tel qu'indiqué dans l'application SHARE Mobility au moment de la réservation. Vous devez donc toujours avoir 150 € disponibles sur votre carte pour éviter tout problème. Si vous rencontrez toujours un problème de paiement, veuillez contacter votre banque.

Veillez noter :

- Notre système vérifiera le solde disponible sur votre carte de crédit 1 heure avant le début de votre réservation. Si le solde est insuffisant, votre réservation sera automatiquement annulée. Vous en serez informé par e-mail et/ou par SMS, en fonction de vos paramètres de notification.
- La garantie de paiement n'a rien à voir avec la franchise de l'assurance. Cette franchise s'élève à 750 € et nous ne la réclamons qu'après coup, si nécessaire.

Les paramètres temporels

Veillez noter : Les paramètres ci-dessous sont susceptibles d'être modifiés. Veuillez vérifier à tout moment les paramètres figurant dans les conditions générales.

Paramètres temporels		Explications/exemples
Unité de temps d'une réservation	5 min	Les heures de début et de fin de la réservation sont des multiples de 5 minutes. 10:05, 10:10, 10:15, 10:20, etc.
Durée minimale d'une réservation	60 min	Vous devez louer un véhicule pour au moins une heure.
Durée maximale d'une réservation	72 heures	Par défaut, vous ne pouvez pas louer un véhicule pour plus de 72 h.
Temps minimum entre 2 réservations	15 min	Si vous avez réservé un véhicule de 10h00 à 11h00, la personne suivante pourra réserver ce véhicule à partir de 11h15.
Délai maximum pour les réservations futures	30 jours	Vous pouvez réserver votre voiture jusqu'à 30 jours à l'avance. Par exemple : Il est 15h00 le 15 avril, vous pouvez faire une réservation à partir de 13h00 le 15 mai. Il n'y aura pas de véhicules disponibles pour le mois de mai à 15h30.
Délai minimum pour une réservation ultérieure	0 min	Vous pouvez réserver votre voiture immédiatement. Par exemple : Il est 15:11. Vous pouvez réserver une voiture à 15:15. (L'unité de réservation est de 5 minutes).
Délai pour modifier l'heure de début de la réservation	10 min	Si vous avez planifié une réservation avec départ à 18 heures, vous pouvez avancer ou reporter l'heure de départ de la réservation jusqu'à 17h50, en fonction de la disponibilité du véhicule.
Limite de temps pour modifier l'heure de fin de la réservation	10 min	Si vous avez une réservation dont l'heure de fin est 19h00, vous pouvez reporter l'heure de fin de la réservation à 18h50, en fonction de la disponibilité du véhicule.
Délai pour annuler une réservation avant l'heure de départ	0 min	Si vous avez fait une réservation avec une heure de départ à 13h00, vous pouvez annuler la réservation jusqu'à 13h00.
Délai d'accès au véhicule avant la réservation	1 min	Si vous avez effectué une réservation avec une heure de départ à 7h00, vous aurez accès au véhicule à partir de 6h59, à condition que le véhicule soit disponible.
Délai pour l'annulation automatique de la réservation en cas d'absence	90 min	Exemple : Vous avez fait une réservation avec une heure de départ à 15h00. Cette réservation sera automatiquement annulée si vous n'avez pas débuté la réservation avant 16h30.
Réduction automatique de la réservation en cas de retour anticipé	NON	Si vous avez réservé un véhicule entre 10h00 et 18h00 et que vous le restituez à 15h00, la réservation est automatiquement clôturée à 15h00 (c'est-à-dire que le véhicule est à nouveau disponible dans le système de réservation et la location est facturée pour toute la durée de la réservation).
Prolongation automatique de la réservation en cas de retard	NON	Si vous rendez le véhicule en retard, votre réservation ne sera pas automatiquement renouvelée.
Frais pour ne pas commencer une réservation	OUI	Si vous avez réservé un véhicule et que la réservation est automatiquement annulée, vous devez payer des frais.

Masses et dimensions

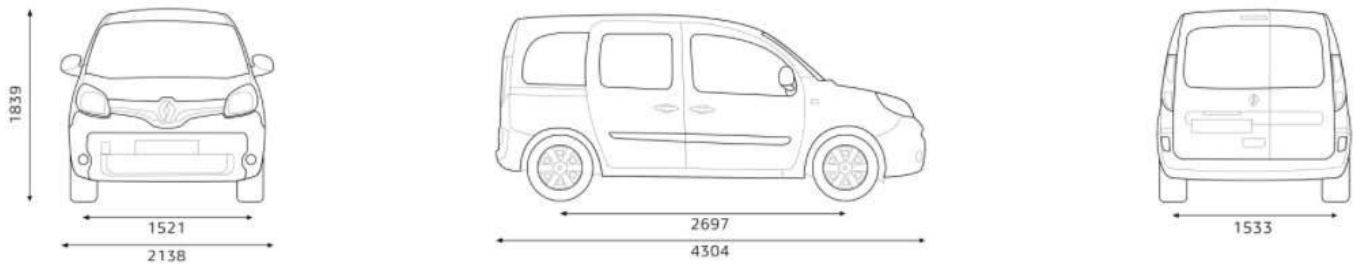

5 places

Dimensions du compartiment de chargement

jusqu'à 1300 dm³

hauteur = 1129 mm

longueur = 1008 mm

Dimensions du compartiment de chargement lorsque le siège du passager et la banquette sont rabattus

jusqu'à 3400 dm³ ou 640 kg

Hauteur du véhicule

1835 mm

Largeur du véhicule

2138 mm

Longueur du véhicule

4303 mm

Accident

Tout accident ou incident impliquant un véhicule doit être signalé immédiatement. Contactez toujours **d'abord notre helpdesk** (voir au dos de ce dossier d'information).

En cas de **blessure corporelle, informez** la police et les services d'urgence (appelez le 112). Assurez-vous que les services d'urgence sont informés qu'un **véhicule électrique** est impliqué.

Que faire ?

D'abord, prenez une grande respiration.

1. Mettez-vous en toute sécurité sur le côté de la route et allumez vos feux de détresse.
2. Sortez prudemment et portez votre gilet fluorescent.
3. Installez votre triangle de signalisation à au moins 30 mètres sur une route normale et à 100 mètres sur une autoroute.
4. Y a-t-il d'autres voitures impliquées ? Prenez une photo de la plaque d'immatriculation et des photos des circonstances de l'accident. Envoyez-les par e-mail à **notre helpdesk** (voir au dos de ce dossier d'information).
5. Remplissez correctement le constat d'accident européen. Faites-le avec les conducteurs impliqués ou seul si vous êtes la seule personne impliquée dans l'accident.
 - Prenez le temps de noter toutes les informations demandées.
 - Faites un croquis minutieux de l'accident. Déterminez la trajectoire et l'emplacement des voitures au moment de la collision, indiquez le sens de la marche des voitures au moment de la collision à l'aide de flèches, énumérez les panneaux de signalisation et écrivez les noms de rue et les numéros de maison.
 - Si un autre conducteur impliqué fait le croquis, vérifiez-le soigneusement et ne signez que si vous êtes d'accord. Si vous n'êtes PAS d'accord, veuillez le mentionner dans les commentaires ou sur le sketch.
6. Appelez le **numéro d'urgence 112** et laissez la police vous aider en cas de discussion sur les circonstances de l'accident, si l'autre partie est ivre ou si elle commet un délit de fuite.

Service de dépannage

Tous les véhicules fournis sont couverts par un service de dépannage valable sur le territoire belge.

En cas de panne, contactez toujours **en premier lieu notre helpdesk** (voir au dos de ce dossier d'information). Ils prendront les mesures nécessaires. Si vous ne pouvez pas contacter la hotline, vous pouvez appeler le numéro du service de dépannage du véhicule : **02/286.34.61**.

Tous les types de pannes sont couverts, y compris les pannes mécaniques, électriques, électroniques, les pneus, les batteries déchargées, les accidents, les vols, les accidents auto-infligés (par exemple, la perte des clés).

Notre personnel de dépannage se concentre sur la réparation du véhicule sur place. La réparation sur place n'est pas envisageable ? Ensuite, le véhicule sera remorqué jusqu'au garage le plus proche.

Contacter le helpdesk

Vous avez **besoin d'aide** pour votre réservation ou pour l'utilisation d'une de nos voitures partagées, ou vous avez simplement une question ou une remarque ? N'hésitez pas à contacter notre **helpdesk** !

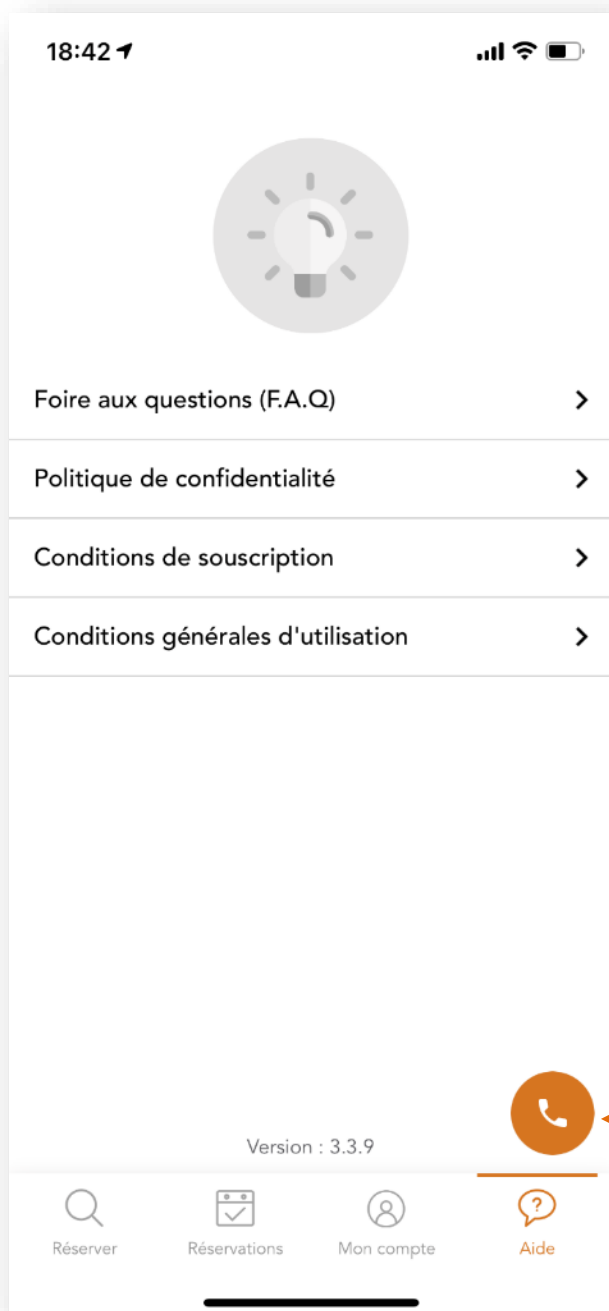

N'oubliez pas de consulter toutes les informations et les vidéos d'instruction sur [le site web de notre partenaire local de votre région](#)



Vous êtes, bien entendu, toujours les bienvenus dans l'une de nos agences. Découvrez nos agences sur [le site web de notre partenaire local de votre région](#)



info@valckeniershare.be



02/456.08.90

Vous pouvez également nous contacter facilement en utilisant ce bouton dans l'application SHARE Mobility.